

Aixia

Eileen Gray, 1928

Authorised by The World Licence Holder
Aram Designs Ltd, London

ClassiCon

Classic Contemporary Design



Aixia war einer der persönlichen Favoriten Eileen Grays. Sie verwendete ihn in all ihren Wohnungen, mal als Esszimmer-, mal als Schreibtischstuhl. Auch als sie 1929 für Jean Badovici in der Pariser Rue Chateaubriand ein nur 40 m² großes Appartement in ein Atelier von fulminanter Ästhetik und bestechender Funktionalität verwandelte, gehörte Aixia zur Einrichtung. Der Stuhl ist nach der Firma benannt, die damals die Stahlrohrteile für Eileen Grays Avantgarde-Design herstellte.

Aixia était une des chaises favorites d'Eileen Gray. Elle s'en servait dans tous ses appartements, dans la salle à manger ou en tant que chaise de bureau. Aixia fit également partie de l'ameublement lorsqu'en 1929, dans la Rue Chateaubriand, à Paris, elle transforma pour Jean Badovici un studio de seulement 40 m² en un atelier d'une exceptionnelle esthétique et d'une fonctionnalité remarquable. La chaise tient son nom de la société qui fabriquait alors les parties en tube d'acier des créations d'avant-garde d'Eileen Gray.

Aixia was one of Eileen Gray's personal favourites. She used this chair in all of her apartments, sometimes in the dining room, sometimes at a desk. Even in 1929, when she converted a 40 m² apartment in Paris, Rue Chateaubriand, into an atelier of brilliant aesthetic and fascinating functionality for Jean Badovici, Aixia was among the furnishings. The chair is named after the company that produced the steel tubing for Eileen Gray's avant-garde designs.

Aixia era una de las predilecciones de Eileen Gray. La utilizaba en todas sus casas, en algunas como silla de escritorio y en otras junto a la mesa del comedor. En 1929 trabajó para Jean Badovici, convirtiendo los 40m² de su apartamento de la parisina Rue Chateaubriand en un atelier de estética fulminante y asombrosa funcionalidad: Aixia era parte clave del mobiliario. La silla recibe el nombre de la empresa que por aquel entonces fabricaba los tubos de acero para los diseños vanguardistas de Eileen Gray.

Aixia

Eileen Gray, 1928

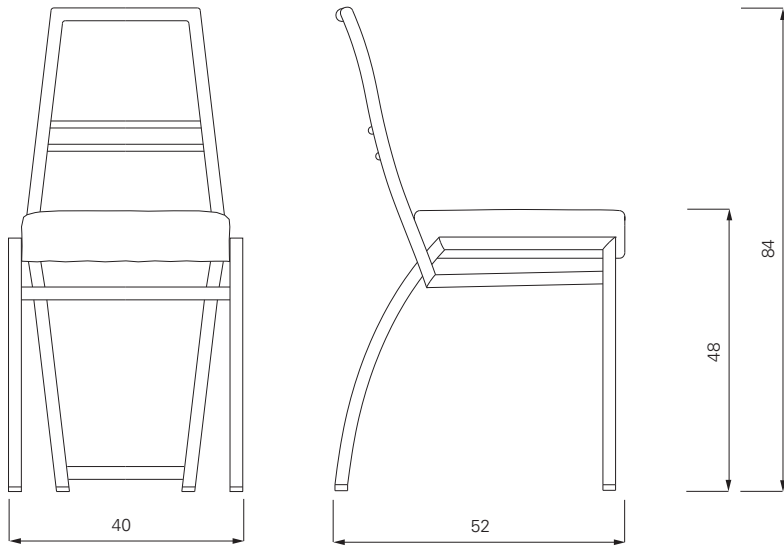

Gestell aus verchromtem Stahlrohr. FüÙe aus massivem Mahagoni. Polsterung: Polyurethan mit Polyesterwatte. Bezug aus Stoff oder Leder. Details und Farbauswahl siehe Preisliste.

Frame of chromium-plated steel tubing. Feet of solid mahogany. Upholstery: Polyurethane with polyester fibre, cover in fabric or leather. Details and colours see price list.

Structure en tube d'acier chromé. Pieds en bois massif de acajou. Rembourrage : polyuréthane et ouate de polyester. Revêtement en tissu ou cuir. Détails et choix des couleurs, voir la liste de prix.

Estructura de tubos de acero cromado. Patillas terminadas en madera maciza de caoba. Acolchado: poliuretano con espuma de poliéster. Tapicería de tela o cuero. Detalles y colores ver lista de precios.



Manila natur nature

Eileen Gray



BAR STOOL NO. 1 1927



JEAN 1929



ROQUEBRUNE 1932



BONAPARTE 1935