

# Rö



Shell  
Ubaldo Klug

Swiss Made



design  
preis  
SCHWEIZ



reddot design award

Geheimnisvoll wie eine Muschel öffnet sich «Shell». Und offenbart meisterhaftes Handwerk. In einem speziellen Verfahren werden die grossen Platten aus finnischem Flugzeugsperrholz eingeschnitten und in ihre finale Form gebogen. Die Aussenschalen klappen wie ein Koffer auf und präsentieren eine raffinierte Innenausstattung. Tablare, Schubladen, Hängeregistratur, Kleiderstange oder eine ausziehbare Schreibfläche. Ubald Klug schuf mit «Shell» eine Auster in Möbelform: Eine raffinierte Schale und im Innern eine wahre Perle.

«Shell» s'ouvre à vous, aussi mystérieux qu'un coquillage. Il révèle un savoir-faire artisanal magistral. Au cours d'un processus particulier, les grandes plaques sont découpées dans du contreplaqué aviation finlandais puis pliées dans leur forme finale. Les coques extérieures s'ouvrent comme une valise pour révéler un intérieur raffiné. Plateaux, tiroirs, casiers à tiroir, penderie ou bien une écrioire rétractable. Ubald Klug a créé «Shell», une huitre en forme de meuble: Une coquille raffinée abritant une véritable perle.

As mysterious as a clam, «Shell» opens and reveals masterly craftsmanship. The large panels of Finnish aviation plywood are cut and worked into their final shape using a special folding technique. «Shell» opens like a suitcase and reveals a sophisticated fitted interior: shelves, drawers, file hanger rod, clothes hanger or a pull-out writing surface. With «Shell», Ubald Klug created an oyster in furniture form – a refined shell with an interior like a true pearl.



Birke natur oder schwarz  
Bouleau naturel ou noir  
Birch natural or black

Weitere Farben auf Anfrage  
Autres couleurs sur demande  
Additional colours are available on request





Die gebogenen Schalen aus Flugzeugsperrholz bilden einen staubdicht abgeschlossenen Innenraum.

Les coques pliées de bois lamellé-collé forment un espace clos à l'abri de la poussière.

The curved aviation plywood shells form a dust-proof, closed interior.



Jeder Schrank besteht aus zwei Schalen, die in verschiedenen Größen kombiniert werden können.

Chaque armoire est composée de deux coques. Vous pouvez combiner différentes tailles.

Each cabinet consists of two shells which can be combined in different sizes.



Tablare, Schubladen und Kleiderstangen werden einfach in den Rahmen gehängt.

Il suffit d'accrocher les plateaux, tiroirs, tringles à vêtements et casiers dans le cadre.

Shelves, drawers, clothes rails and hangers are simply hung up in the frame.

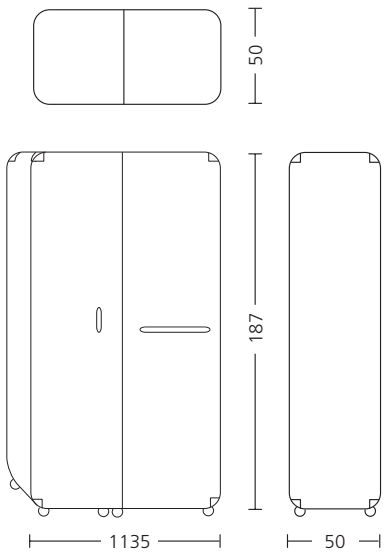
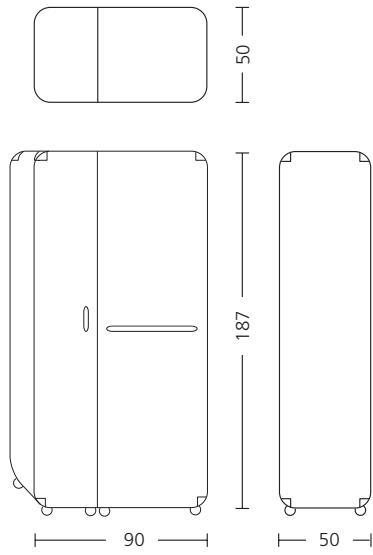
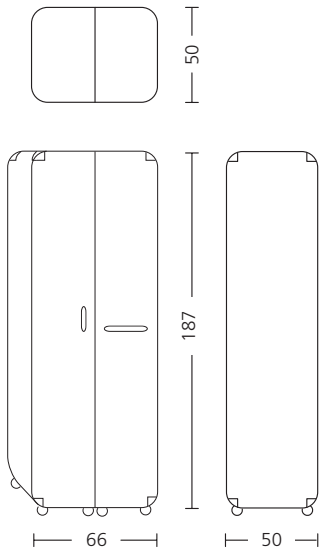

**Röthlisberger**  
Kollektion

Sägeweg 11 · CH-3073 Gümligen  
Tel. +41 31 950 21 40 · Fax +41 31 950 21 49  
kollektion@roethlisberger.ch  
www.roethlisberger.ch