

## Bell Light

Sebastian Herkner, 2013

# ClassiCon

Classic Contemporary Design



Den Bell Lights von Sebastian Herkner sieht man ihre Wandlungsfähigkeit und Flexibilität auf den ersten Blick an. Jeder Schirm der Hängeleuchten-Familie kann beliebig mit den schlichten, zylindrischen Fassungen in Grau, Messing oder Kupfer kombiniert und einfach zusammengesraubt werden. Mit verschiedenen Materialien, Strukturen und Farben schaffen sie ganz unterschiedliche Lichtstimmungen. Werden mehrere Leuchten in einer Gruppe aufgehängt, treten die kontrastierenden Schirme in einen spannungsreichen Dialog und offenbaren dennoch klar ihre Zusammengehörigkeit. Die Bell Lights erinnern so formal aber auch funktional an Studioleuchten und transferieren diese Idee der wandelbaren Leuchte aus dem Fotobereich mit textilen Materialien, Buntmetallen und warmen Farben in den Wohnraum.

Les Bell Lights de Sebastian Herkner affichent leur don de la métamorphose et leur modularité au premier coup d'œil. Chaque abat-jour de cette famille de lampes suspendues peut être combiné à volonté avec les douilles épurées de forme cylindrique et de couleur gris, laiton ou cuivre, en étant simplement vissé. Avec différents matériaux, structures et coloris, ils créent des atmosphères lumineuses diverses. Lorsque plusieurs lampes sont suspendues en groupe, les abat-jours tout en contraste forment un dialogue animé exprimant cependant clairement leur appartenance. Les Bell Lights font penser tant d'un point de vue formel que fonctionnel aux lampes de studio et transposent dans l'habitat cette idée de la lampe transformable du domaine de la photo avec des matériaux textiles, des métaux colorés et des coloris chaleureux.

Sebastian Herkner's Bell Lights reveal their adaptability and flexibility at the very first glance. Each of the lampshades in this family of pendant lamps can be combined with a choice of sleek cylindrical bulb sockets in grey, brass or copper and simply screwed together. The various materials, textures and colours of lamp and shade can thus be mixed and matched to create very different moods. When several lamps are hung in a group, the contrasting shades enter into a captivating dialogue and yet clearly belong together. The Bell Lights thus recall both the form and function of studio lights, bringing the idea of adaptable lighting from the photography studio into the home with their textile shades, non-ferrous metals and warm colours.

A primera vista no se reconoce la versatilidad y flexibilidad que caracteriza las Bell Lights de Sebastian Herkner. Cada pantalla de esta familia de lámparas colgantes puede combinarse a elección con sencillos portalámparas de forma cilíndrica en gris, cobre o latón, que son fáciles de enroscar. La diversidad de materiales, estructuras y colores crea efectos lumínicos muy variados. Colgando varias lámparas en un grupo, las pantallas contrastantes entran en un fascinante diálogo sin dejar de apreciarse claramente como una unidad. Así, las Bell Lights recuerdan formal, pero también funcionalmente a las lámparas de estudio transfiriendo, con ayuda de materiales textiles, metales de color y tonos cálidos, esta idea de la lámpara transformable utilizada en el mundo fotográfico al espacio doméstico.

# Bell Light

Sebastian Herkner, 2013

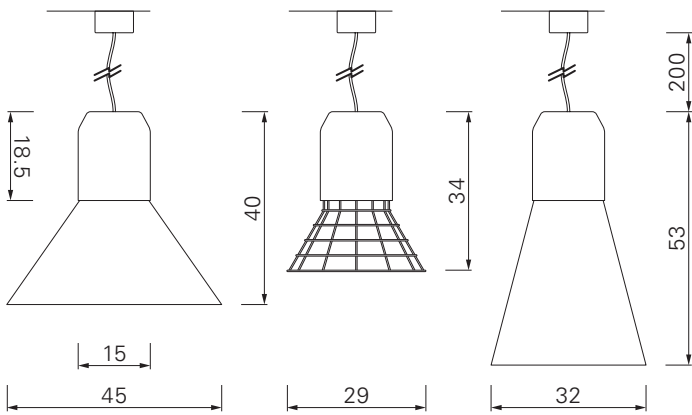

Individuell kombinierbar aus verschiedenen Modulen: Lampenfassung in Messing und Kupfer klar lackiert oder Metall farbig lackiert. Lampenschirm Metallkorb verkupfert oder Stoff, innen plastifiziert. Schwarzes Kabel silikonummantelt. Inkl. Leuchtmittel. Details und Farbauswahl siehe Preisliste.

Leuchtmittel:  
max. 75W / 230V Halopar 30 (E27 / ES)

To be combined individually out of different modules: bulb socket in solid brass or copper with clear varnish or lacquered metal. Lamp shade as cage of copper-plated metal or made of fabric, plasticized inside. Black, silicone-covered wire. Bulb included. Details and colours see price list.

Bulb:  
max. 75W / 230V Halopar 30 (E27 / ES)

Pouvant être combinée individuellement à partir de plusieurs modules: Douille de lampe laiton, cuivre verni ou métal laqué. Abat-jour corbeille métallique cuivrée ou tissu, intérieur plastifié. Câble noir gainé de silicone. Ampoule comprise. Détails et choix des couleurs, voir la liste de prix.

Ampoule:  
max. 75W / 230V Halopar 30 (E27 / ES)

Combinable individualmente a partir de diferentes módulos: Portalámparas en latón, cobre con lacado transparente o en metal lacado. Pantalla con cesto metálico encobrado o de tela, plastificada por dentro. Cable negro con recubrimiento de silicona. Bombilla incluida. Para más detalles y colores, ver lista de precios.

Elemento de iluminación:  
máx. 75W / 230V Halopar 30 (E27 / ES)



Kupfer, Stoff weiß  
Copper, fabric white



Metall grau lackiert, Korb verkupfert  
Grey-lacquered metal, cage copper-plated



Messing, Stoff grün  
Brass, fabric green

## Sebastian Herkner



BELL SIDE TABLE 2012



BELL COFFEE TABLE 2012



BELL SIDE TABLE COPPER 2013  
Special Edition



BELL COFFEE TABLE COPPER 2013  
Special Edition